

CE

DS100

SIRENA AUTOALIMENTATA IN MATERIALE PLASTICO PER AMBIENTI ESTERNI

DS100 è una sirena autoalimentata per impianti antintrusione. La destinazione d'uso tipica di DS100 è per ambienti esterni e può essere gestita in diverse modalità (due fili, tre fili, ecc.).

La segnalazione acustica è generata da due elementi piezoelettrici capaci di garantire circa 105 dB(A) a 1 metro, mentre la segnalazione luminosa è generata da una serie di LED ad alta efficienza.

È possibile programmare diversi parametri funzionali, tra cui la polarità per i terminali di attivazione/disattivazione della sirena, il tono acustico, ecc.

DS100 identifica il sabotaggio per apertura, strappo, antischiuma, lancia termica e lo segnala su un apposito morsetto.

È presente anche un morsetto di guasto per segnalare le anomalie di batteria bassa e batteria inefficiente.

La sezione frontale dell'illuminatore può essere trasparente o di colore blu.



CARATTERISTICHE PRINCIPALI

- 2 altoparlanti piezoelettrici
- Segnalatore luminoso a LED ad alta intensità
- Segnalazioni LED stato impianto
- Alloggiamento per batteria tampone da 12V e 2,1Ah
- Sonda termica per regolazione della ricarica
- Ampolla per installazione
- Dispositivo antiapertura, antistrappo e antischiuma
- Protezione da lancia termica o congelamento
- 4 suoni programmabili
- 4 temporizzazioni programmabili (3, 6, 9, 12 minuti)
- Luce di cortesia

Specifiche tecniche

Tipo di dispositivo di segnalazione	Per uso esterno, autoalimentato, tipo Z
Tensione di alimentazione	
nominale	13,8 V $\overline{\sim}$
range	da 9 V a 16 V $\overline{\sim}$
Batteria tampone	12V – 2,1Ah classe di infiammabilità UL94-HB
Assorbimento	
a riposo	50 mA
per ricarica batteria	50÷180 mA
massimo	220 mA
Tipo di uscita acustica	A toni
Pressione sonora (l=1m)	105 dB(A)
Frequenza fondamentale	2÷3 KHz
Lampeggi al minuto	36
Tempo massimo di allarme	12 min.
Dimensioni (HxLxP)	218 x 237 x 53 mm
Peso (senza batteria)	650 g
Condizioni ambientali di funzionamento	
Temperatura	da -25 a +60 °C
Umidità relativa	≤ 93% senza condensazione
Grado di protezione	IP34
Grado di sicurezza	2
Classe ambientale	IV

— INSTALLAZIONE

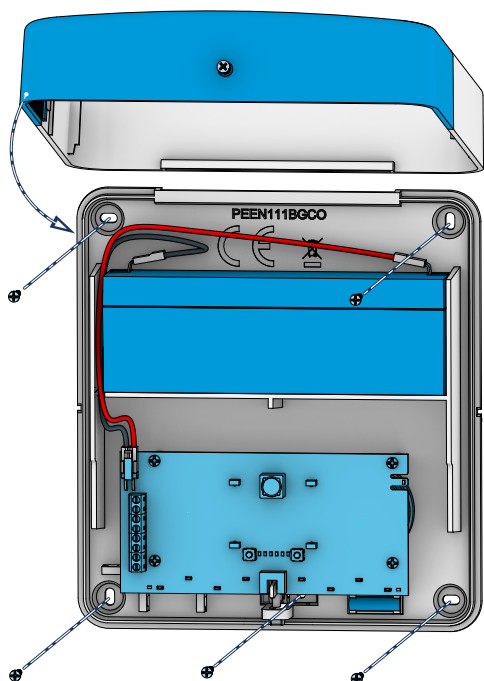

Dimensioni

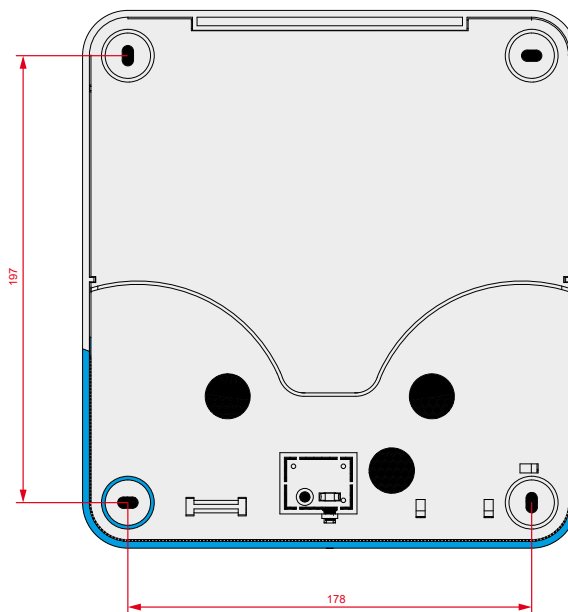

Collegamenti

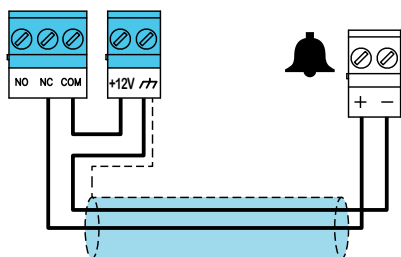

Collegamento a 2 fili

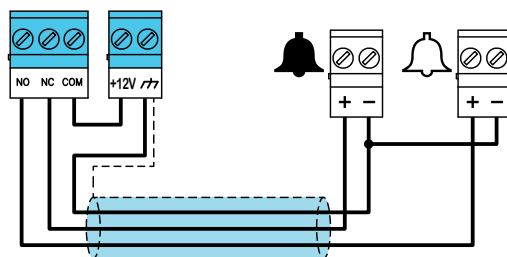

Collegamento a 3 fili

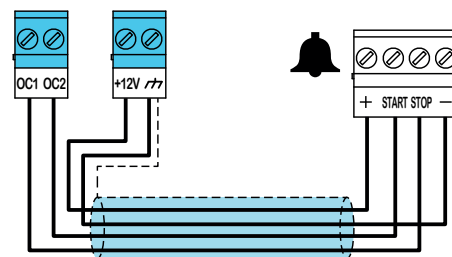

Collegamento a 4 fili

— CODICI D'ORDINE

- DS100/HBB** Sirena per esterno cablata, lampeggiatore di colore blu
DS100/HBT Sirena per esterno cablata, lampeggiatore di colore neutro

inim®

Centobuchi, via Dei Lavoratori 10
63076 Monteprandone (AP), ITALIA
Tel. +39 0735 705007 _ Fax +39 0735 704912

info@inim.it _ www.inim.it

DCSTINI0DS100-110-20230906

Timbro distributore Inim